

氏名 Name 日付 Date 気温 Air temp. 湿度 Humidity

コース Track コースコンディション Track condition 路面温度 Track temp.

《フロント》
《Front》

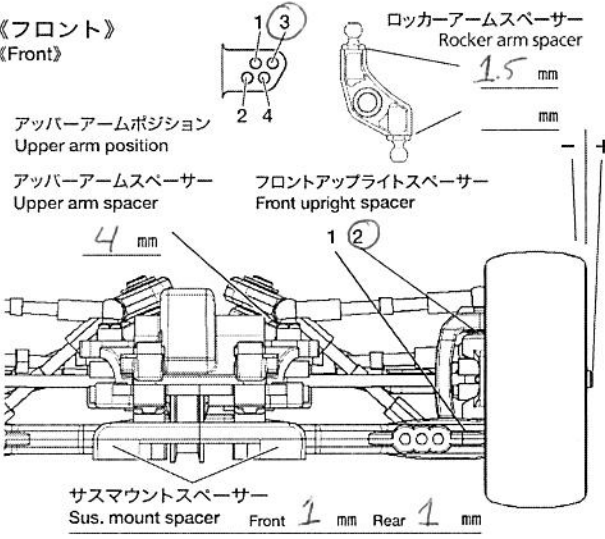

ハブキャリア Hub Carrier	4	°
キャンバー角 Camber angle	2	°
車高 Ground clearance	5.5	mm
リバウンドストローク Rebound stroke	3	mm
スタビライザー Stabilizer	Blue	
ホイールハブ+スペーサー Wheel hub + spacer	5mm	Hub mm

ダンパー Damper	C.V.A.	TRF(OP)
フォーム Form		個 Piece(s)
ダンパースペーサー Damper spacer		mm
ピストン Piston	2	穴 hole(s)
オイル Oil	50wt	番 #
スプリング Spring	White	

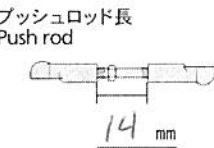

《リヤ》
《Rear》

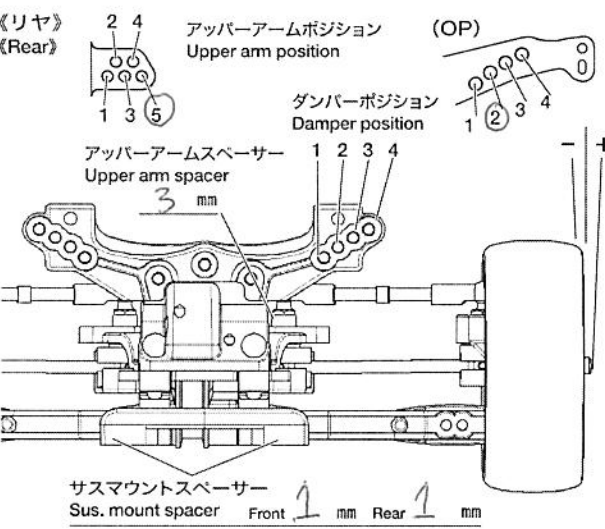

リヤアップライト Rear uprights	0	°
キャンバー角 Camber angle	2	°
車高 Ground clearance	5.5	mm
リバウンドストローク Rebound stroke	3	mm
スタビライザー Stabilizer	Yellow	
ホイールハブ+スペーサー Wheel hub + spacer	5mm	Hub mm

ダンパー Damper	C.V.A.	TRF(OP)
フォーム Form		個 Piece(s)
ダンパースペーサー Damper spacer		mm
ピストン Piston	3	穴 hole(s)
オイル Oil	35wt	番 #
スプリング Spring	Blue	

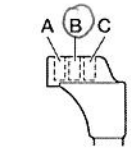

フロントトー角 Toe angle (front) -0.5° Fサスマウント F sus. mount Front 1C Rear 1B Rサスマウント R sus. mount Front 1XA Rear 1D

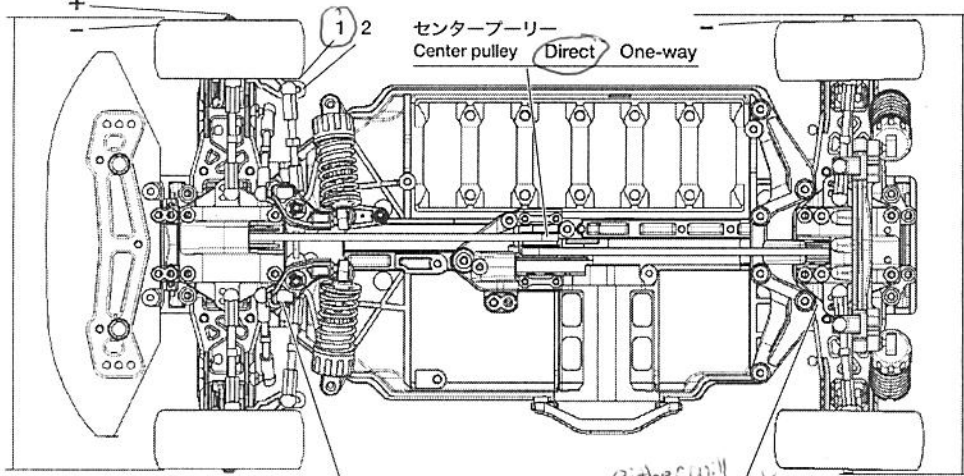

ロワデッキ 4mm Fサスマウントスペーサー 4mm Rサスマウントスペーサー

モーター Motor Novak 17.5
スパーギヤ Pinion gear 108 T 34 T
バッテリー Battery 5000 IP
ボディ Body LTCR
ウイング Wing
タイヤ Tire Jaco Blues
ホイール Wheel
インナー Tire insert
ベストラップ Best lap
メモ