

NAME NOM

DATE DATUM DATE

SETUP BLATT FICHE DE RÉGLAGE V1.0 E

EVENT VERANSTALTUNG EVENEMENT

TRACK STRECKE PISTE

AIR TEMP UMGEBUNGSTEMP. TEMPÉRATURE DE L'AIR

TRACK SIZE STRECKENGRÖSSE TAILLE DE LA PISTE

SURFACE STRECKENBELAG TYPE DE SURFACE

TRACTION LEVEL GRIFF ADHÉRENCE

CONDITIONS WETTER NIVEAU D'HYDROMÉTRIE

**RIDE HEIGHT**  
BODENFREIHEIT GARDE AU SOL  
 mm

**CAMBER ANGLE**  
STURZ ANGLE DE CARROSSAGE  
 °

**TOE IN/OUT**  
VONSPUR/NACHSPUR ANGLE DE PINCEMENT

**SWAY BAR**  
STABILISATOR BARRE ANTI-ROULIS  
 mm

**SWAY BAR LINK**  
STABILISATOR HERBELLANGE LIEN DE LA BARRE ANTI-ROULIS

**WISHBONE DROOP**  
AUSFEDERWEG/ACHSE DROOP DES TRIANGLES ARRIÈRES  
 mm

**NOTES**  
NOTIZEN REMARQUES

## FRONT VORN AVANT

CASTOR  20°  25°  30°  35°

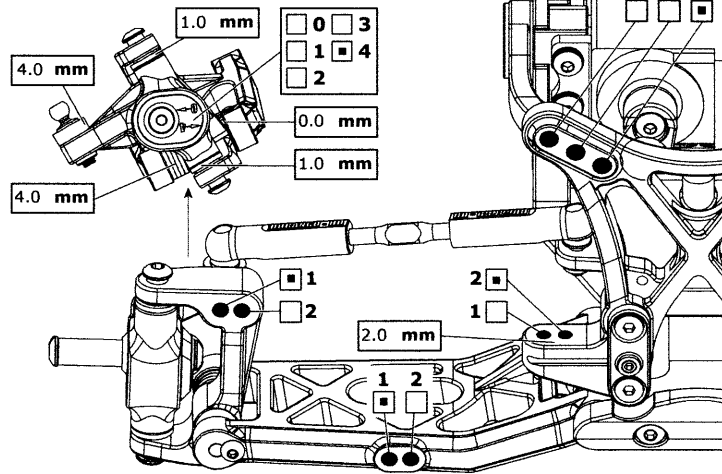

**RIDE HEIGHT**  
BODENFREIHEIT GARDE AU SOL  
 mm

**CAMBER ANGLE**  
STURZ ANGLE DE CORROSSAGE  
 °

**SWAY BAR**  
STABILISATOR BARRE ANTI-ROULIS  
 mm

**SWAY BAR LINK**  
STABILISATOR HERBELLANGE LIEN DE LA BARRE ANTI-ROULIS

**WISHBONE DROOP**  
AUSFEDERWEG/ACHSE DROOP DES TRIANGLES ARRIÈRES  
 mm

**NOTES**  
NOTIZEN REMARQUES

## REAR HINTEN ARRIÈRE

**WING**  
FLÜGEL TYPE D'AILERON

**TOTAL TOE IN**  
 1.5  3.5  
 2.0  4.0  
 2.5  4.5  
 3.0

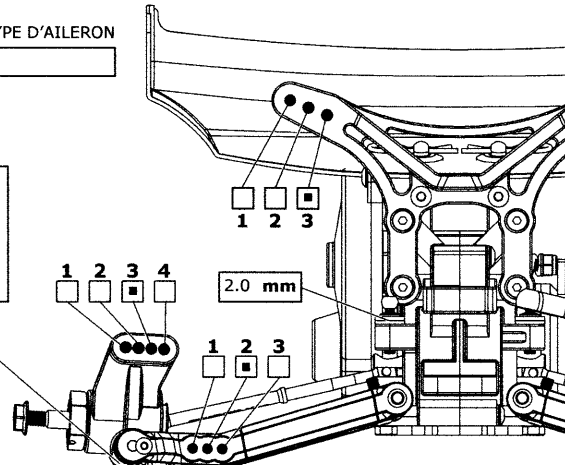

**MOTOR** MOTOR MOTEUR

**SPUR GEAR**  
HAUPTZAHNRAD COURONNE

**PINION GEAR**  
RITZEL PIGNON

**BATTERY**  
AKKU ACCUMULATEUR

**ESC SETTINGS**  
REGLER PROGRAMM RÉGLAGE DU VARIATEUR

**DIFF. TYPE**  
DIFF. TYP TYPE DE DIFF.  
 BALL

GEAR

**DIFF. OIL**  
DIFF. ÖL HUILE DE DIFF.

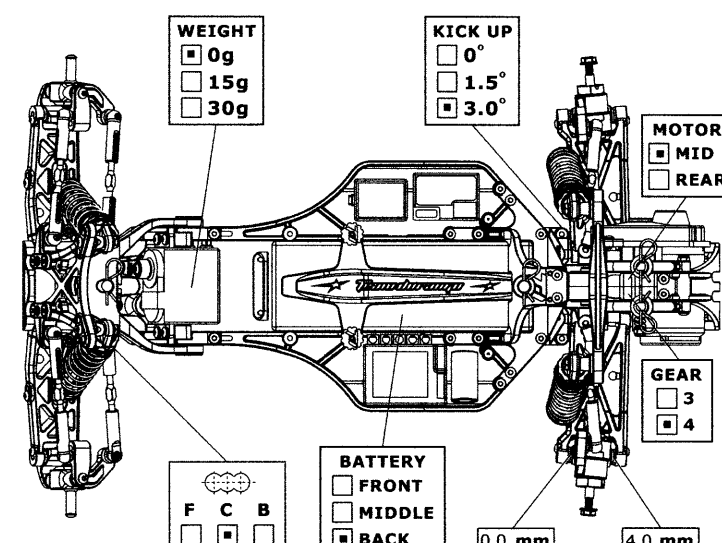

## FRONT SHOCKS

### VORNE DÄMPFER AMORTISSEURS AVANTS



- BIG BORE
- SLIM BORE

**SPRINGS**  
FEDERN RESSORTS

**REBOUND**  
REBOUND REBOND

**PRELOAD**  
FEDERVORSpanNUNG PRÉCONTRAINTÉ

**OIL WT.**  
ÖLVIKOSITÄT VISCOSITÉ  
 cst

**PISTON**  
KOLBEN PISTON

**LENGTH**  
LÄNGE LONGUEUR

**NOTES**  
NOTIZEN REMARQUES

## REAR SHOCKS

### HINTEN DÄMPFER AMORTISSEURS ARRIÈRES

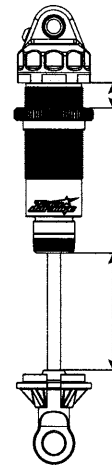

- BIG BORE
- SLIM BORE

**SPRINGS**  
FEDERN RESSORTS

**REBOUND**  
REBOUND REBOND

**PRELOAD**  
FEDERVORSpanNUNG PRÉCONTRAINTÉ

**OIL WT.**  
ÖLVIKOSITÄT VISCOSITÉ  
 cst

**PISTON**  
KOLBEN PISTON

**LENGTH**  
LÄNGE LONGUEUR

**NOTES**  
NOTIZEN REMARQUES

## TYRES REIFEN PNEUS

FRONT	REAR
<b>BRAND</b> HERSTELLER MARQUE	<input type="text" value="jc"/>   <input type="text" value="jc"/>
<b>TREAD</b> PROFIL PROFIL	<input type="text" value="barcodes"/>   <input type="text" value="barcodes"/>
<b>COMPOUND</b> MISCHUNG DURETÉ	<input type="text" value="gold"/>   <input type="text" value="gold"/>
<b>INSERT</b> EINLAGEN MOUSSE	<input type="text" value="proline blue"/>   <input type="text" value="proline blue"/>
<b>WHEEL</b> FELGE JANTE	<input type="text" value="stock"/>   <input type="text" value="stock"/>
<b>NOTES</b> NOTIZEN REMARQUES	<input type="text" value="rojo sticky kicks"/>

**RESULTS PLATZIERUNG RÉSULTAT** QUALIFYING POSITION VORLAUFERGEBNIS POSITION EN QUALIFICATION  FINAL POSITION ENDPATZIERUNG POSITION FINALE

