

Setup Sheet Fiche de réglage Setup Blatt セットアップシート



Name
Name **Andy Moore**
Nom
氏名

Date
Datum **13/09/09**
Date
日付

Track
Strecke **Carpet**
Piste
サーキット

Event
Veranstaltung **IIC**
Événement
イベント

Track Condition
Strecken Zustand **High bite**
Conditions de piste
路面状況

Front Vorne Avant フロント

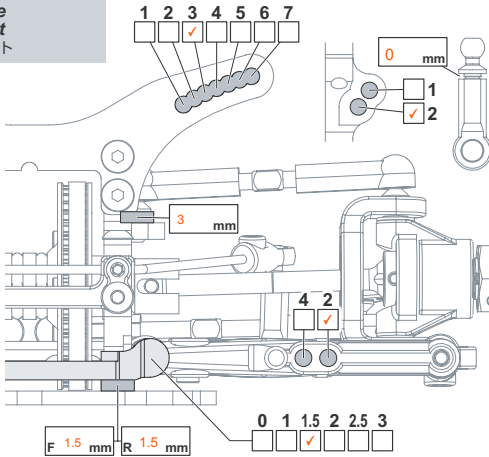

Front Diff Vorderes Differential Diff. avant フロントデフ	Diff <input type="checkbox"/>	Ride Height Bodenfreiheit Garde au sol 車高	5 mm
Wheel Hubs Radmitnehmer Moyeu ホイールハブ	STD. <input checked="" type="checkbox"/> Thin Type (#72044) <input type="checkbox"/>	Camber Angle Sturz Angle de carrossage キャンバー角	1.5 °
Wheel Spacer Scheibe Espaceur ホイールスペーサー	0 mm	Caster Angle Nachlauf Angle de chasse キャスター角	4 °
		Toe Angle Vorspur Angle de pincement トー角	-0.5 °
		Droop Course des amortisseurs Ausfederweg ドループ	5.5 mm
		Sway Bar Stabilisator Barre antiroulis スタビライザー	1.2 <input type="checkbox"/> 1.4 <input checked="" type="checkbox"/> 1.6 <input type="checkbox"/>

Shocks Dämpfer Amortisseurs ショック

Oil wt. Ölviskosität Grade huile オイル番号	450
Piston Kolbenplatte Piston ピストン	1.1 mm 1 <input type="checkbox"/> 2 <input type="checkbox"/> 3 <input checked="" type="checkbox"/> Holes
Bladder Daempfermembran Coupelle ブラダー	std
Spring Federn Ressorts スプリング	HPI Pink
Notes Notizen Notes メモ	30% rebound in shock. used 0.75 wider FR block

Rear Hinten Arrière リア

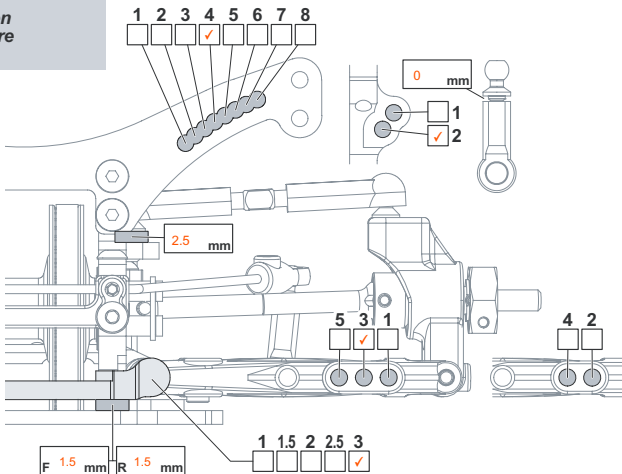

Ride Height Bodenfreiheit Garde au sol 車高	5.2 mm
Camber Angle Sturz Angle de carrossage キャンバー角	2 °
Droop Course des amortisseurs Ausfederweg ドループ	5 mm
Sway Bar Stabilisator Barre antiroulis スタビライザー	1.2 <input checked="" type="checkbox"/> 1.4 <input type="checkbox"/> 1.6 <input type="checkbox"/>
Wheel Hubs Radmitnehmer Moyeu ホイールハブ	STD. <input checked="" type="checkbox"/> Thin Type (#72044) <input type="checkbox"/>
Wheel Spacer Scheibe Espaceur ホイールスペーサー	mm

Shocks Dämpfer Amortisseurs ショック

Oil wt. Ölviskosität Grade huile オイル番号	450
Piston Kolbenplatte Piston ピストン	1.1 mm 1 <input type="checkbox"/> 2 <input type="checkbox"/> 3 <input checked="" type="checkbox"/> Holes
Bladder Daempfermembran Coupelle ブラダー	std
Spring Federn Ressorts スプリング	HPI Pink
Notes Notizen Notes メモ	30% rebound in shock

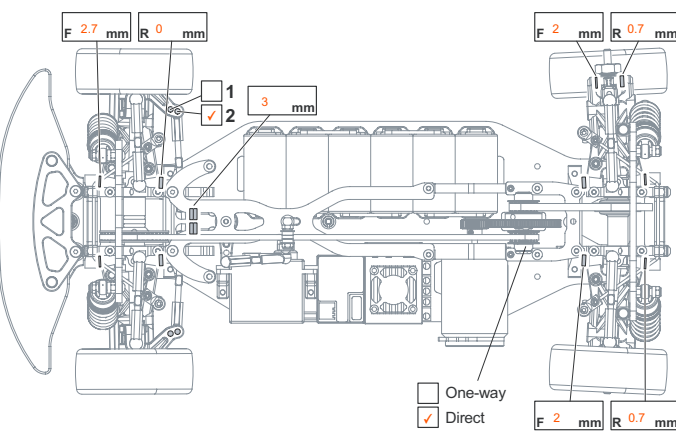

Motor Motor Moteur モーター	Orion 6.5
Spur gear Hauptzahnrad Couronne スパーギア	
Pinion gear Ritzel Pignon ピニオンギア	
Battery Akku Batterie バッテリー	
Body Karosserie Carrosserie ボディ	PF LW Speed 6
Wing Flügel Type d'aileron ウィング	Std

Tires Reifen Pneus タイヤ

Brand Hersteller Marque 使用タイヤ	Jaco	Jaco
Compound Mischung Gomme コンパウンド	Blue	Blue
Insert Einlagen Insert インサート		
Wheel Felge Jante ホイール		
Tire Treatment Reifenbehandlung Traitement des pneus グリップ剤	10 mins	15 mins

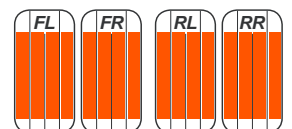

Notes
Notizen
Notes
メモ **Little pushy after 2 mins.**